

カートリッジの交換について

カートリッジの取換時期

取換時期目安（12ヶ月）以内に新しいカートリッジに交換してください。
取換時期は使用水量、水質、水圧などによって異なります。
また、以下のような場合にも、新しいカートリッジに交換してください。

- 「浄水」の水量が減少した。
- いやなにおいや味がする。
- 長時間使用していない。

カートリッジの交換方法

△注意

- ・必ず水栓レバーハンドルで、水を止めてから交換してください。（水漏れにより家財などを濡らすおそれがあります）
- ・わずかに水漏れする場合がありますので、カートリッジの下に洗面器もしくはタオルを置いてください。（水漏れにより家財などを濡らすおそれがあります）
- ・ワンタッチジョイントの接続はプラグがいちばん奥まで差し込まれているか、正しく接続されているか、再度確認してください。（水漏れにより家財などを濡らすおそれがあります）
- （間違っても接続した場合、黒い水[活性炭]が出たり破損や水漏れの原因になります）
- ・配管・ホースから水漏れなどの異常がないことを確認してください。（水漏れにより家財などを濡らすおそれがあります）
- ・カートリッジ交換後の使用開始時は浄水を1分以上流してからご使用ください。

1. 水栓のレバーハンドルで、水を止めます。

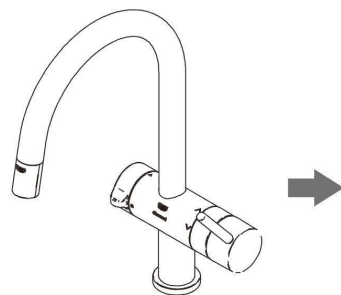

2. カートリッジを取付台より外し、手前に引き出します。



3. スライドリング（灰色）に指をかけ引き上げる。そしてワンタッチジョイントをカートリッジより取り外します。同様に、スライドリング（緑色）のワンタッチジョイントも取り外します。
※取り外しは灰色(①)→緑色(②)の順番をお守りください。

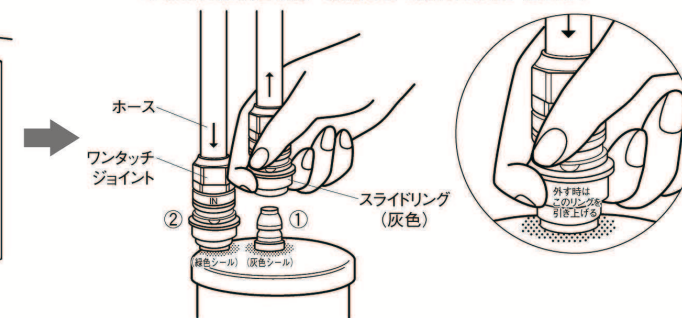

4. 新しい交換用カートリッジのプラグ先端の保護キャップを外します。（2個）

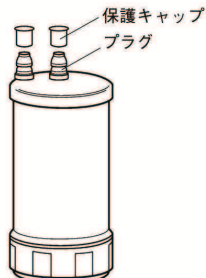

5. 新しいカートリッジの緑色、灰色のシールとスライドリングの色を合わせて接続します。
※接続は緑色(③)→灰色(④)の順番をお守りください。



6. 水栓のレバーハンドルを開き、通水します。接続部からの水漏れがないことを確認します。
※浄水の水切れが良くない時は、P7「4. 浄水の水切れについて」参照

7. ホースが折れ曲がったり、ねじれないように取付台に戻します。



〈こんな時、カートリッジの目詰まりが早くなります〉

1. 給水設備が汚れている時
2. 古い家屋で配管が老朽化している時
3. 水道工事などで一時的に水道水が汚れている時
4. 新しい配管でクリーニング不足の時
5. 水圧がいちじるしく低い場合（集合住宅の上層階など）

●カートリッジ部・拡大図

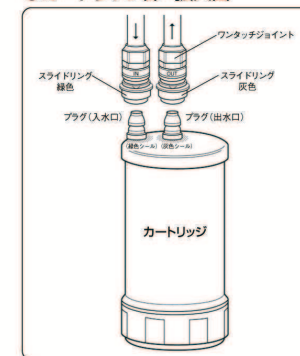

新しいカートリッジは、浄水器をお買い上げの販売店、施工業者または「ウッドワングループ・ベルキッチンお客様相談室 ☎0120-641-265」でご購入ください。「ウッドワンパーツショップ <http://www.woodone-onlineservice.com/>」でもご購入いただけます。

＜カートリッジ品番:HDF9006＞

●使用済みのカートリッジは、地域で定められた条例に従って廃棄してください。

カートリッジ交換タイマーのリセット方法 (※HDFC003のみ)

カートリッジを交換した後、次の取換時期を積算するため、タイマーをリセットします。

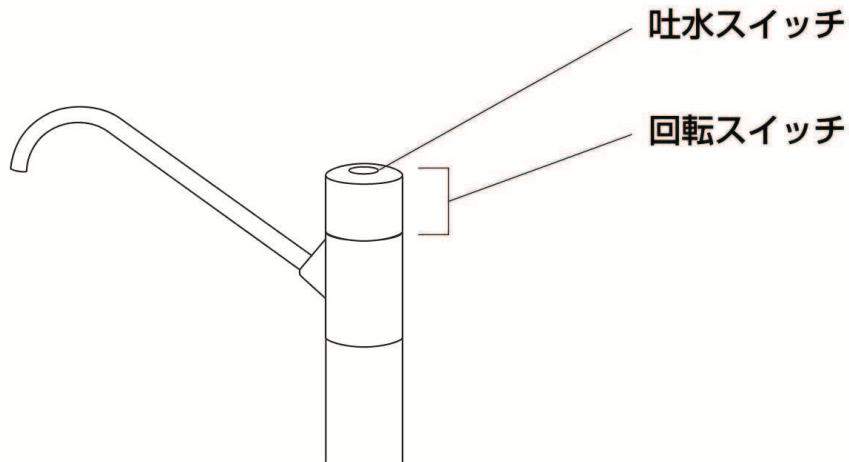

- ①ヘッド部の回転スイッチを右へ90度回して、青色ランプと赤色ランプを点灯させ【リセット・モード】にしてください。

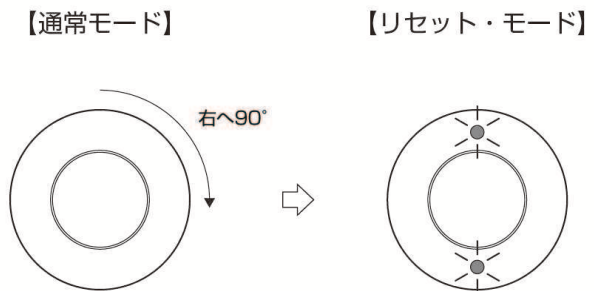

- ②吐水スイッチを2秒間長押しすると、青色ランプと赤色ランプが交互に点滅（約3秒間）します。

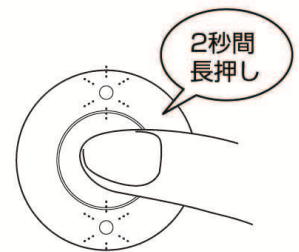

- ③再び青色ランプと赤色ランプが点灯したら、リセット完了です。
※タイマーがゼロになりました。

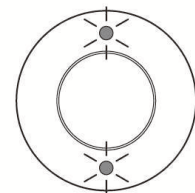

- ④回転スイッチを左へ90度カチッと手ごたえがあるまで回して、【通常モード】に戻してください。青色ランプと赤色ランプは消灯します。

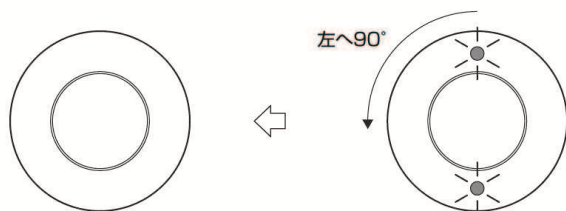

※リセットした後の最初の吐水時は青色ランプが1分間点滅します。

